

FORD



CUSTOM

L1H1



MODULAR – SICHER – LANGLEBIG – LEICHT

Eine Zevim Fahrzeugeinrichtung ist ein modular aufgebautes Fahrzeugeinrichtungssystem. Individuell wird für jedes Fahrzeug und Branche die Zevim Fahrzeugeinrichtung geplant.

Durch viele unterschiedliche Systemteile können Werkzeuge, Maschinen und Material übersichtlich und sicher im Fahrzeug untergebracht werden. Für Ordner, Unterlagen usw. bietet Zevim spezielle Systemteile an.

So schafft eine für Sie geplante Zevim

Fahrzeugeinrichtung Sicherheit und Ordnung im Fahrzeug und Suchzeiten werden reduziert, da alles seinen Platz hat.

Eine Zevim Fahrzeugeinrichtung wird aus Stahl und Aluminium gefertigt. Seitenrahmen und Querträger sind aus Stahl. Wann, Fachböden und Schubladen sind aus Aluminium. So erhalten Sie eine leichte, aber hochbelastbare Fahrzeugeinrichtung.

Die Fertigung der Zevim Fahrzeugeinrichtung wird in mehrere Produktionsstätten realisiert. Die meisten davon sind ISO-9001-2008 zertifiziert, deshalb gewähren wir auf unsere

Fahrzeugeinrichtungen 5 Jahre Garantie. Zu einer guten Fahrzeugeinrichtung gehört auch ein guter Service. Zevim Vertriebspartner sind geschult und montieren Ihnen ihre Fahrzeugeinrichtung fachgerecht, mit 5 Jahren Garantie, in Ihr Fahrzeug.

Wir liefern unsere Fahrzeugeinrichtungen und übrige Materialien nur über Service-/Einbaupartner (Spezialisierte Fahrzeugeinrichters oder Karosserie- & Fahrzeugbau firmen) oder die professionellen Händler/Verkaufsstellen. Alle diese professionelle Firmen, sind durch Zevim sorgfältig ausgewählt und werden Sie als autorisierte Zevim Partner auch zurückfinden

auf unsere Internetseite www.zevim.de

Diese Partner haben ein hohes Serviceniveau, das dem Qualitätsprodukt Zevim Fahrzeugeinrichtung entspricht. Dabei sind Sie Ihr Ansprechpartner in der Region. Die Lieferung und Installation der Zevim-Fahrzeugeinrichtung erfolgt durch diesen Service-/Einbaupartner mit einer eigenen Service-/Montagewerkstatt. Kurz gesagt, immer beratung, begleitend, installation und service für Sie in der Region.



5 Jahre Garantie

Hohe Produktqualität, daher 5 Jahre Herstellergarantie. Auch auf die Montage.



TÜV zertifiziert

TÜV zertifiziertes Unterflorschubladensystem. Traglast je Schublade 150 kg.



Crash getestet

Crash getestetes Zevim System. Hohe Sicherheit für Fahrer und Beifahrer.



Konstante Qualität

Hochwertige Produktion nach dem Qualitätsstandard ISO9001-2008.



Leicht im Gewicht

Ein vernünftiger Materialmix macht die Fahrzeugeinrichtung leicht und sicher.



Flexibel und Modular mit

Nachkaufgarantie Zevim Fahrzeugeinrichtungen können jederzeit an neue Anforderungen angepasst werden.



Einfache und Schnelle Montage

Einfache und schnelle (Vor)montage des Zevim Systems durch clevere und durchdachte Bauteile.



INFORMATIONEN

Fahrzeugeinrichtungen

Bodenladen - / Unterflurschubladensystem	4-5
Vertikales System "AS-SERIE"	6-13

Fahrzeug(schutz)-Innenraum

Bodenplatten	14-15
Wand-/Seitenverkleidungen	16-17
Einbruchschutz	18-19

Transportoptimierung

Dachgepäckträger	20-21
------------------	-------

Zubehör

Antirutschmatten	22-23
Papierspender, Seifenspender, Kanisterhalter	24-25
LED Leuchten	26-27
Schwerlastauszug	28-29
Sortimentskoffer	30-31
Werkbanken	32-33

Inventar

Inventarformular	34
------------------	----



BODENLADEN- / UNTERFLURSCHUBLADENSYSTEM

ZEVIM hat zusätzlich zur der üblichen, vertikal angebrachten Fahrzeugeinrichtung (meist links und/oder rechts an der Seitenwand des Fahrzeugs) ein komplettes Bodenladensystem entwickelt. Mit diesem System entsteht ein doppelter Boden, wodurch die gesamte Breite und Tiefe der Ladefläche doppelt genutzt werden kann. Das ZEVIM System unterscheidet sich dadurch ganz wesentlich von der gebräuchlichen vertikalen Einrichtungen. Bei der standard vertikalen Einrichtungen hat man meist nur noch einen schmalen Gang zwischen den Regalen zur Beladung übrig. Bei den ZEVIM Unterflurschubladen teilt man das Fahrzeug ganz anders ein. Dieses Unterflurschubladensystem kann in jedem Fahrzeug genutzt werden besonders in die Pick-ups, 4x4, kleinen und mittleren Transportern und Doppelkabinen-Fahrzeuge. Aber auch in größeren Transportern werden immer mehr ZEVIM

Unterflurschubladen genutzt. Entweder über die ganze Ladefläche (meistens die kleinste Höhe 147 mm) entweder vor den Radkästen damit die Räume für den Radkasten auch vernünftig und optimal genutzt werden. (Sehe auch beispiele in dieses Prospekt)

Stabiles und leichtes rahmen

Das Zevim Unterflurschubladensystem hat als Basis immer einen leichten und sehr stabilen Stahlrahmen. Vom Gewicht her ist es damit vergleichbar mit Aluminium hat aber viel höhere Belastungsmöglichkeiten. Jede Schublade kann mit bis zu 150 kg belastet werden. Der zweite Holzbo-den ist auf 1000 kg Belastung vom TÜV getestet worden. Damit ist es das erste zertifizierte System mit solchen Ergebnissen.

Verriegelung und (finger)schutz

Jede Schublade ist ausgerüstet mit einer sicheren Verriegelung mit Fingerschutz. Somit können die Finger beim unerwarteten Schließen der Schubladen nicht geklemmt werden. Diese Verriegelung ist dauerhaft getestet worden mit einer maximalen Schubladenbelastung. Es besteht auch die Möglichkeit die Schublade mit einer Verriegelung im vollständig ausgezogen Zustand auszurüsten.

Optimaler Platzausnutzung

Weil das ZEVIM Unterflurschubladensystem in so vielen Varianten verfügbar ist, können die Räume des Fahrzeuges immer optimal genutzt werden. Alle Breiten, Höhen und Tiefen des Systems sind miteinander kombinierbar. Trennbleche in Breite und Länge sowie weiteres Zubehör sorgen für eine optimale Aufteilung innerhalb der Schublade.

Teleskopschienen

Alle Schubladen werden durch kugelgelagerte Schienen getragen. Die Schienen sind dauerhaft bei einer Belastung von 150 kg getestet worden. Nach 60.000 Aus- und Einziehbewegungen ist kaum meßbarer Verschleiß aufgetreten. Deshalb ist unsere Norm 5 Jahre Herstellergarantie.



- 150 kg. Belastung je Schublade bei gleichmäßiger Belastung
- Fingerschutz beim Schließen der Schubladen
- Kugelgelagerte Teleskop Schienen
- 100% Made in Holland
- Verriegelungsmöglichkeit der Schubladen im ausgezogenem Zustand.
- 100 % ausziehbare Schubladen (und so in vollem Umfang nutzbar)
- 1000 kg Belastung der 2e Boden (TüV getestet)
- 5 Jahre Herstellergarantie
- TÜV-zertifiziert

UNTERFLURSYSTEM

Art. nr.:

- ZM-ASI-CUSTOM.2012-L1H1-BLS-31-B-G
- ZM-ASI-CUSTOM.2012-L1H1-BLS-31-R-G

Unterflur-
system
31

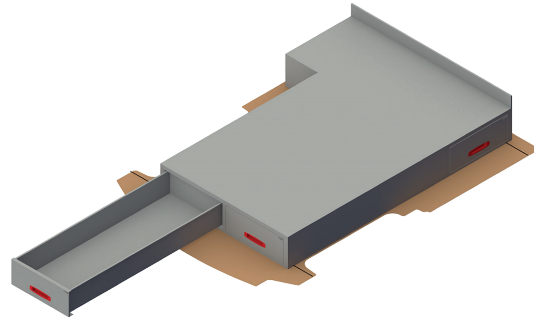

Unterflurschubladensystem type 31 für Ford Custom L1H1 (Ab Baujahr 2012)

€ 2824,00 o.Mw.St.* (Exklusiv Holzplatten für 2e Boden und seitenabdeckung wie gezeichnet**)

Schubladenrahmen bei die Hecktüren: **B** 1182 x **T** 1500 x **H** 252 mm

Schubladenrahm beim Schiebetür: **B** 606 x **T** 1500 x **H** 252 mm | Gesamtgewicht 131 kg

Bestehend aus:

- 2 stück Basisrahmen
- 1 stück Anbaurahme
- 3 stück Schubladen H210 x T1500 mm (Traglast Schublade 150 kg)
- 3 stück Anti-Rutschmatten für die Schubladen
- 1 satz Befestigungsmaterial

Alles wird komplett vormontiert angeliefert. Schubladen werden in einen Transportmodus angeliefert um Schaden zu vermeiden während Transport. Bevor installation sollten die Schubladen und Schienen vorab ausgenommen zu worden. Alles wird weiter angedeutet in die Installationanleitung wie die Anfang und weitere installation stattfinden soll.

Holzplatten für type 31 für die oberen Abdeckung (2e Boden) und die Seitenabdeckung ZM-ASI-CUSTOM.2012-L1H1-BLS-31-HOUTWERK

Als Teilen (geschnitten) zu bestellen:

Bestehend aus 7 Teilen ohne die 1e Boden/Grundplatte / Gesamt 36 kg: **Preis 795,00** ** o. Mw.St.

Oder als Rohplatten zu bestellen und selbst auf Maß zu schneiden: **Preis € 615,00** o. Mw.St.

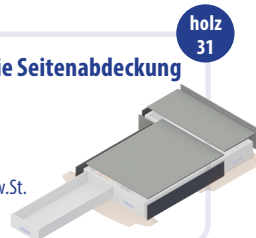

holz
31

TRENNWANDSEITE

Art. nr.:

- ZM-ASI-CUSTOM.2012-L1H1-BLS-30-B-G
- ZM-ASI-CUSTOM.2012-L1H1-BLS-30-R-G

Trenn-
wandseite
30

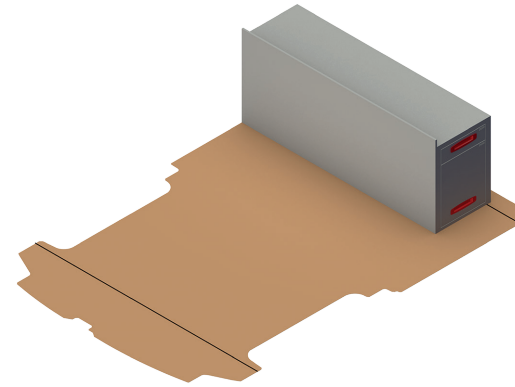

Schubladensystem type 30 für Ford Custom L1H1 (Ab Baujahr 2012)

€ 1634,00 o.Mw.St.* (Exklusiv Holzplatten für die oberen und seitenabdeckung wie gezeichnet**)

Schubladenrahm beim Schiebetür: **B** 406 x **T** 1500 x **H** 567 mm | Gesamtgewicht 67 kg

Bestehend aus:

- 1 stück Basisrahmen
- 1 stück Schubladen H420 x T1500 mm (Traglast Schublade 150 kg)
- 1 stück Schubladen H105 x T1500 mm (Traglast Schublade 150 kg)
- 2 stück Anti-Rutschmatten für die Schubladen
- 1 satz Befestigungsmaterial

Alles wird komplett vormontiert angeliefert. Schubladen werden in einen Transportmodus angeliefert um Schaden zu vermeiden während Transport. Bevor installation sollten die Schubladen und Schienen vorab ausgenommen zu worden. Alles wird weiter angedeutet in die Installationanleitung wie die Anfang und weitere installation stattfinden soll.

Holzplatten für type 30 für die oberen Abdeckung und die Seitenabdeckung ZM-ASI-CUSTOM.2012-L1H1-BLS-30-HOUTWERK

Als Teilen (geschnitten) zu bestellen:

Bestehend aus 3 Teilen ohne die 1e Boden/Grundplatte / Gesamt 20 kg: **Preis 339,00** ** o. Mw.St.

Oder als Rohplatten zu bestellen und selbst auf Maß zu schneiden: **Preis € 279,00** o. Mw.St.

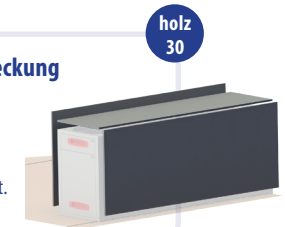

holz
30

** Die Teilen werden so gut wie möglich auf die richtige Maß angeliefert, Jedoch sind s angeliefert, Jedoch sind sämtliche Teilen "übergroß" und sollten selbst auf die richtige Länge geschnitten werden. Die Holzteilen haben einen dicke 12 mm und haben einen silbergraue coating 440 gr/m2 wie die Zevim Bodenplatten.



FAHRZEUGEINRICHTUNGEN

VERTIKALES SYSTEM FAHRZEUGEINRICHTUNG "AS-SERIE"

Die vertikale Fahrzeugeinrichtung "AS-SERIE" von Zevim zeichnet sich unter anderem durch sein leichtes Gewicht, die Modularität, die Flexibilität und das stabile Rahmen.

Die Rahmenkonstruktion

Die Rahmenkonstruktion besteht aus verschiedenen Komponenten, die immer die Basis für eine langlebige, stabile und robuste kundenspezifische Fahrzeugeinrichtung bilden. Die Basis der Zevim Fahrzeugeinrichtung besteht also aus einem echten Rahmenkonstruktion und nicht aus einem einfachen abgekannten Blech. Weitere Informationen zu unseren Komponenten finden Sie in unserer umfangreichen Dokumentation oder Website (www.zevim.de / www.zevim.eu).

Leicht im Gewicht

Durch eine intelligente Anwendung verschiedener Arten von Materialien und intelligenter Technik ist das Zevim-System äußerst stabil, robust und jedoch leicht im Gewicht. Der Rahmen und die wesentlichen Teile des Zevim-Systems sind aus Stahlkomponenten aufgebaut. Diese Komponenten sorgen für die nötige Robustheit und Stabilität. Alle übrigen Teile sind aus Aluminium, ergänzt durch Kunststoffzubehör wie z.B. Sortimentskoffer und Sichtlagerkästen/boxen. Dies alles hat zu einem insgesamt geringen Gewicht geführt, aber mit nachweisbarer Zuverlässigkeit und Stabilität. Daher ist es nicht verwunderlich, dass das Zevim System den Crashtest mit sehr guten Ergebnissen bestanden hat.

Modularität

Die unterschiedlichen Tiefen, Breiten und Höhen sorgen dafür, dass das Zevim-System in nahezu jeder Konfiguration zusammengestellt werden kann. Von Standardmodulen wie in dieser Broschüre bis hin zu einem gewünschten kundenspezifischen Layout. Aber unsere Modularität geht noch weiter. Denn auch wenn Sie nachträglich eine Schublade oder einen Einlegeboden hinzufügen möchten, ist dies problemlos möglich. Und oft auch möglich, ohne Ihre Fahrzeugeinrichtung ganz oder teilweise zu demontieren oder auszubauen.

Crashtest

Das Zevim-System hat den Crashtest erfolgreich bestanden. Dies zeigt, dass unser System für den Profi, der sich täglich darauf verlassen kann, hervorragend geeignet ist und dass seine Sicherheit ernst genommen wird.

Zevim-Philosophie

Unsere Philosophie ist, dass wir nur hochwertige Qualität Fahrzeugeinrichtungssysteme herstellen möchten für den industriellen und professionellen Einsatz. Modularität, Gewicht, Stabilität und Dauerhaft sind dabei die Schlüsselwörter. Natürlich alles an einem akzeptablen und bezahlbaren Preisniveau. Aus dieser Philosophie entwickeln wir neue Produkte und verbessern kontinuierlich immer die bestehenden Komponenten unserer Systeme nach aktuellem Stand der Technik. Unser komplettes Lieferprogramm wird daher ständig angepasst an die neuesten Techniken und an die (sich immer ändernden) Wünsche der verschiedenen Kunden in fast allen Branchen.

BUDGET

Art. nr.: ● ASI-403-12-01-01-B
● ASI-403-12-01-01-R

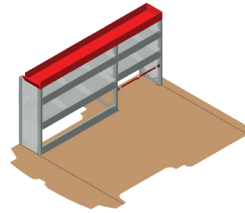
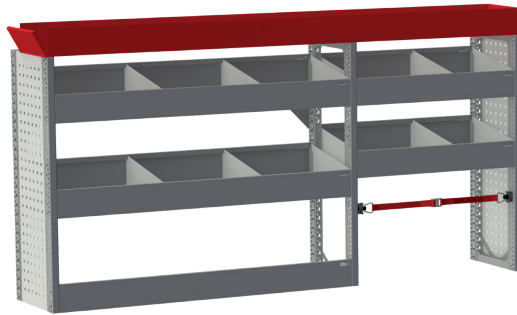
links
01**BUDGET LINKS 01 für Ford Custom L1H1 (Ab Baujahr 2012)***

€ 1620,00 o.MwSt.**

B 1998 x T 360 x H 1050 mm | 47 kg

Bestehend aus die nachfolgende Teilen und Zubehör:

- 3x Rahmenseitenteile T 360 x H 945 mm
- 2x Perfo Platten (gegen die äußeren Seitenteile)
- 1x Fussleiste
- 1x Koffer-Verriegelungssatz mit Zurrurt
- 2x Aluminium Regal mit Trennbleche/Verteiler Maß L0700xT360xH140 mm
- 2x Aluminium Regal mit Trennbleche/Verteiler Maß L1207xT360xH140 mm
- 4x Anti Rutschmatten für Aluminium Regalen
- 1x Aluminium Langgutwanne Farbe Blau oder Rot B1600/3100xT260xH105 mm
- 1x Satz Befestigungsmaterialen/Bügel
- 1x Komplett vormontiert***

BUDGET

Art. nr.: ● ASI-403-12-01-02-B
● ASI-403-12-01-02-R

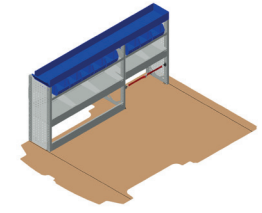
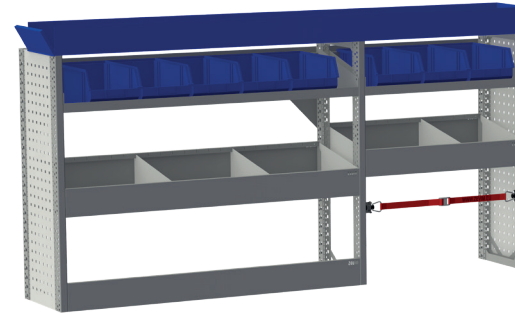
links
02**BUDGET LINKS 02 für Ford Custom L1H1 (Ab Baujahr 2012)***

€ 1527,00 o.MwSt.**

B 1998 x T 360 x H 1050 mm | 55 kg

Bestehend aus die nachfolgende Teilen und Zubehör:

- 3x Rahmenseitenteile T 360 x H 945 mm
- 2x Perfo Platten (gegen die äußeren Seitenteile)
- 1x Fussleiste
- 1x Koffer-Verriegelungssatz mit Zurrurt
- 1x Aluminium Regal mit Trennbleche/Verteiler Maß L0700xT360xH140 mm
- 1x Aluminium Regal mit Trennbleche/Verteiler Maß L1207xT360xH140 mm
- 1x Boxenregal Maß L0700xT360xH156 mm mit 3 Boxen
- 1x Boxenregal Maß L1267xT360xH156 mm mit 5 Boxen
- 4x Anti Rutschmatten für Aluminium Regalen
- 1x Aluminium Langgutwanne Farbe Blau oder Rot B1600/3100xT260xH105 mm
- 1x Satz Befestigungsmaterialen/Bügel
- 1x Komplett vormontiert***

* Die abgebildete Bodenplatte ist nicht im Lieferumfang enthalten. Möchten Sie diese auch bestellen? Auf Seite 15 finden Sie die gängigsten Typen davon.

** Diese Module ist ausgerüstet mit Befestigungsmaterial und -bügel. Damit kann die Installation von Ihnen selbst ausgeführt werden aber Sie können die Installation auch, gegen einen mehrpreis, überlassen an einer unsere Service-/Einbaupartners. Informiere nach die möglichkeit und Preis bei Ihre zustellende Vertirebspartner.

*** Alle Modulen werden komplett vormontiert bis einen Länge von max. 1,52 mtr. Ab 1,52 mtr wird ein 1e Teil komplett vormontiert und das 2e Anbauteil (alles über die 1,52 mtr) wird komplett prepariert damit mann nur diese Teilen einfach zusammenschrauben braucht oder einhängen soll.

BASIS

Art. nr.: ● ASI-403-12-01-03-B
● ASI-403-12-01-03-R

links
03

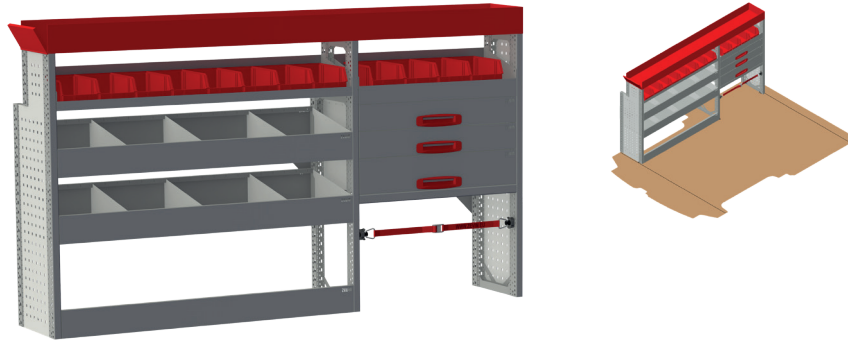

BASIC LINKS 03 für Ford Custom L1H1 (Ab Baujahr 2012)*

€ 2407,00 o.MwSt.**

B 1998 x D 360 x H 1155 mm | 71 kg

Bestehend aus die nachfolgende Teilen und Zubehör:

- 3x Rahmenseitenteile T 360/260 x H 1050 mm
- 2x Perfo Platten (gegen die äußeren Seitenteile)
- 1x Fussleiste
- 1x Koffer-Verriegelungssatz mit Zurrurt
- 2x Schubladen HD B0700xT360xH105mm mit Trennbleche/Verteiler und satz Schienen
- 1x Schublade HD B0700xT360xH140mm mit Trennbleche/Verteiler und satz Schienen
- 2x Aluminium Regal mit Trennbleche/Verteiler Maß L1207xT360xH140 mm
- 1x Boxenregal Maß L0700xT260xH156 mm mit 4 Boxen
- 1x Boxenregal Maß L1267xT260xH156 mm mit 8 Boxen
- 2x Anti Rutschmatten für Aluminium Regalen
- 3x Anti Rutschmatten für die Schubladen
- 1x Aluminium Langgutwanne Farbe Blau oder Rot B1600/3100xT260xH105 mm
- 1x Satz Befestigungsmaterialien/Bügel
- 1x Komplett vormontiert***

BASIS

Art. nr.: ● ASI-403-12-01-04-B
● ASI-403-12-01-04-R

links
04

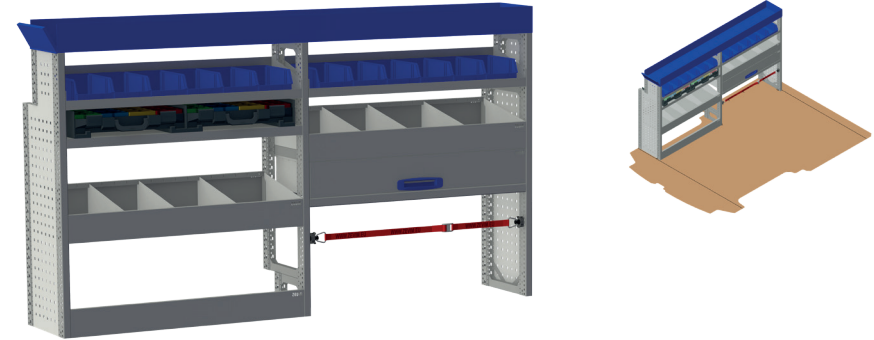

BASIC LINKS 04 für Ford Custom L1H1 (Ab Baujahr 2012)*

€ 2158,00 o.MwSt.**

B 1998 x D 360 x H 1155 mm | 67 kg

Bestehend aus die nachfolgende Teilen und Zubehör:

- 3x Rahmenseitenteile T 360/260 x H 1050 mm
- 2x Perfo Platten (gegen die äußeren Seitenteile)
- 1x Fussleiste
- 1x Koffer-Verriegelungssatz mit Zurrurt
- 1x Schublade HD B0954xT360xH140mm mit Trennbleche/Verteiler und satz Schienen
- 1x Regal mit Halterungen für 2 Sortimentskoffern
- 2x Sortimentskoffern komplett mit 23-teilige boxenset
- 2x Aluminium Regal mit Trennbleche/Verteiler Maß L0954xT360xH140 mm
- 2x Boxenregal Maß L0954xT260xH156 mm mit 6 Boxen
- 2x Anti Rutschmatten für Aluminium Regalen
- 1x Anti Rutschmatten für die Schublade
- 1x Aluminium Langgutwanne Farbe Blau oder Rot B1600/3100xT260xH105 mm
- 1x Satz Befestigungsmaterialien/Bügel
- 1x Komplett vormontiert***

* Die abgebildete Bodenplatte ist nicht im Lieferumfang enthalten. Möchten Sie diese auch bestellen? Auf Seite 15 finden Sie die gängigsten Typen davon.

** Diese Module ist ausgerüstet mit Befestigungsmaterial und -bügel. Damit kann die Installation von Ihnen selbst ausgeführt werden aber Sie können die Installation auch, gegen einen mehrpreis, überlassen an einer unsere Service-/Einbaupartners. Informiere nach die möglichkeit und Preis bei Ihre zustellende Vertirebspartner.

*** Alle Modulen werden komplett vormontiert bis einen Länge von max. 1,52 mtr. Ab 1,52 mtr wird ein 1e Teil komplett vormontiert und das 2e Anbauteil (alles über die 1,52 mtr) wird komplett prepariert damit mann nur diese Teilen einfach zusammenschrauben braucht oder einhängen soll.

PREMIUM

Art. nr.: ● ASI-403-12-01-05-B
● ASI-403-12-01-05-R

links
05

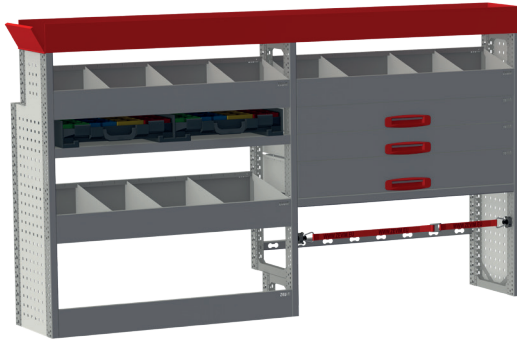

PREMIUM LINKS 05 für Ford Custom L1H1 (Ab Baujahr 2012)*

€ 2659,00 o.MwSt.**

B 1998 x D 360 x H 1155 mm | 74 kg

Bestehend aus die nachfolgende Teilen und Zubehör:

- 3x Rahmenseitenteile T 360/260 x H 1155 mm
- 2x Perfo Platten (gegen die äußeren Seitenteile)
- 1x Fussleiste
- 1x Koffer-Verriegelungssatz mit Zurrurt
- 2x Schubladen HD B0954xT360xH105mm mit Trennbleche/Verteiler und satz Schienen
- 1x Schublade HD B0954xT360xH140mm mit Trennbleche/Verteiler und satz Schienen
- 1x Regal mit Halterungen für 2 Sortimentskoffern
- 2x Sortimentskoffern komplett mit 23-teilige boxenset
- 1x Aluminium Regal mit Trennbleche/Verteiler Maß L0954xT360xH140 mm
- 2x Aluminium Regal mit Trennbleche/Verteiler Maß L0954xT260xH140 mm
- 3x Anti Rutschmatten für Aluminium Regalen
- 3x Anti Rutschmatten für die Schublade
- 1x Aluminium Langgutwanne Farbe Blau oder Rot B1600/3100xT260xH105 mm
- 1x Satz Befestigungsmaterialien/Bügel
- 1x Komplett vormontiert***

PREMIUM

Art. nr.: ● ASI-403-12-01-06-B
● ASI-403-12-01-06-R

links
06

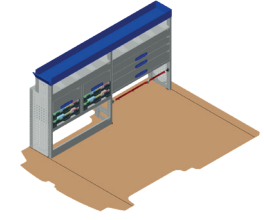
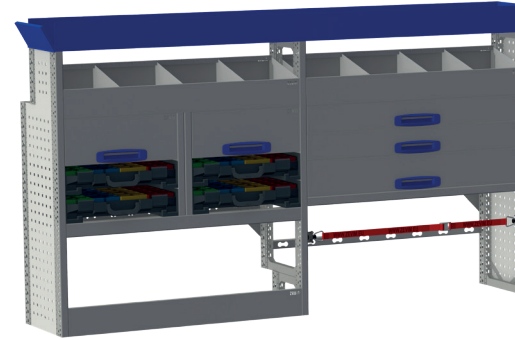

PREMIUM LINKS 06 für Ford Custom L1H1 (Ab Baujahr 2012)*

€ 3135,00 o.MwSt.**

B 1998 x D 360 x H 1150 mm | 86 kg

Bestaande uit:

- 3x Rahmenseitenteile T 360/260 x H 1155 mm
- 2x Perfo Platten (gegen die äußeren Seitenteile)
- 1x Fussleiste
- 1x Koffer-Verriegelungssatz mit Zurrurt
- 2x Schubladen HD B0954xT360xH105mm mit Trennbleche/Verteiler und satz Schienen
- 1x Schublade HD B0954xT360xH140mm mit Trennbleche/Verteiler und satz Schienen
- 2x Schubladen HD B0447xT360xH175mm mit Trennbleche/Verteiler und satz Schienen
- 4x Sortimentskoffern mit halterungen komplett mit 23-teilige boxenset
- 2x Anti Rutschmatten für Aluminium Regalen
- 5x Anti Rutschmatten für die Schublade
- 1x Aluminium Langgutwanne Farbe Blau oder Rot B1600/3100xT260xH105 mm
- 1x Satz Befestigungsmaterialien/Bügel
- 1x Komplett vormontiert***

* Die abgebildete Bodenplatte ist nicht im Lieferumfang enthalten. Möchten Sie diese auch bestellen? Auf Seite 15 finden Sie die gängigsten Typen davon.

** Diese Module ist ausgerüstet mit Befestigungsmaterial und -bügel. Damit kann die Installation von Ihnen selbst ausgeführt werden aber Sie können die Installation auch, gegen einen mehrpreis, überlassen an einer unsere Service-/Einbaupartners. Informiere nach die möglichkeit und Preis bei Ihre zustellende Vertreibspartner.

*** Alle Modulen werden komplett vormontiert bis einen Länge von max. 1,52 mtr. Ab 1,52 mtr wird ein 1e Teil komplett vormontiert und das 2e Anbauteil (alles über die 1,52 mtr) wird komplett prepariert damit mann nur diese Teilen einfach zusammenschrauben braucht oder einhängen soll.

BODENPLATTEN

Für die Herstellung der Zevim-Sperrholzböden werden nur Grundplatten verwendet, die von renommierten Herstellern produziert sind. Die Grundplatten, die für die Zevim Boden und Wandverkleidung genutzt werden, werden in Fabriken hergestellt, die arbeiten nur unter und nach dem FSC-Gütesymbol. So tragen Sie mit dem Kauf einer Zevim-Bodenplatte für Ihren Firmenwagen auch bei an einen verantwortungsvolle Waldbewirtschaftung.

Bevor die Bodenplatten jedoch gefräst werden können, sollten die Kontouren von alle bestehenden und zukünftigen Nutzfahrzeugmodelle genau gemessen und in einem CAD-Softwareprogramm ausgearbeitet werden. Ab da sind die Zevim Bodenplatten komplett CNC-gefräst für praktisch alle gängigen Transporter Modelle. Diese CNC-gesteuerten Fräsröbter sorgen für eine sehr präzise Passform und Verarbeitung.

Dieser Fräsvorgang ist komplett vollautomatisiert gesteuert. Je nach Länge der Transporter und die Version der Bodenplatte, besteht die gefräste Bodenplatte aus 1-4 Teilen. Dies erleichtert

sowohl der Transport als auch die Installation der Bodenplatte im Transporter.

Die Teilung der Bodenplatte erfolgt über das Gerades Blatt Prinzip und wird auch noch gesichert mit spezielle Kupplungsschrauben. (Welche natürlich standard mitgeliefert werden). Diese Art Verbindung stellt auch sicher, dass die verschiedenen teilen nahezu nahtlos aneinander stoßen. Die Kupplungsschrauben sorgen daneben auch dafür, dass fast kein Höhenunterschied stattfindet.

Nachdem die Bodenplatten gefräst wurden, werden die verschiedene Nachbearbeitungsaktivitäten realisiert. Dies bedeutet, dass alle Aluminium-Trimmkantenprofile montiert und eventuelle Ladungssicherungsschienen eingeklebt werden.

Und als letzte braucht die Art der Verpackung besondere Aufmerksamkeit. Jede Boden- oder Wandverkleidungssatz dient versandfertig gemacht zu werden, damit es europaweit verschickt werden kann. Das bedeutet dass die Verpackung so stark sein soll, damit dass Gefahr auf Schäden auf ein Minimum reduziert wird. Auch wenn es eine Distanz

von >2000 km transportiert werden soll. Und sollte es jemals passieren, dass Schäden während des Transports auftreten, kümmern wir uns darum und korrigieren wir das natürlich schnell und professionell durch einen kostenlose Neulieferung.

Die Zevim Bodenplatten sind in zwei dicken erhältlich: 9 und 12 mm. Alle Bodenplatten haben einen Anti-Rutsch deckbeschichtung/topcoating. Darüber hinaus sind alle Boden sowohl in einen braunen (Topcoating 220gr/m²) als in einen grauen (Topcoating 440 gr/m²) Farbe lieferbar.

Abgesehen davon, dass die Topcoating bei der grauen Ausführung dicker und damit besser ist, sorgt die grauen Farbe auch für einen höheren Lichtreflexion im Auto und damit mehr klares und deutlicher Sicht im Fahrzeug was es angenehmer macht Ihre Materialien zu finden.

Die Zevim Bodenplatten haben ein komplettes Finish. Dies bedeutet, dass, wenn möglich, standard aluminium profilleisten an den Schiebetüren und Hecktüren angebracht sind um Beschädigungen und Kerben in der Bodenplatte zu vermeiden beim Laden von Materialien.

Die Zevim-Bodenplatten werden mit dem original-Zurrpunkte des Transporters, falls vorhanden, befestigt. Die Montageschalen für diese Befestigung werden standard beige geliefert.

Wenn auf dem Boden Ihres Transporters keine Zurrpunkte vorhanden sind, kann auch mit einem speziellen Klebedichtstoff die Boden verklebt werden an die Stahlgrundplatte des Fahrzeuges. Dieses Klebedichtstoff ist nicht im Lieferumfang enthalten, aber können Sie als Option dabei bestellen.

In der Regel braucht man 1 Kartusche 310 ml Klebedichtstoff für die kleineren Transporter und 2 Kartuschen 310 ml für die größeren Transporter.

Die Installation von einer Bodenplatte ist natürlich selbst zu realisieren, aber wir raten an dies zu überlassen an einen unserer autorisierten Service-/Einbaupartner. Diese Partner haben die Erfahrung, Fachwissen und die Geräte dass alles richtig und professionell zu realisieren. Informieren Sie deswegen bei ihrem Lieferant nach die Möglichkeiten und Preisen von Installation dieses Product.

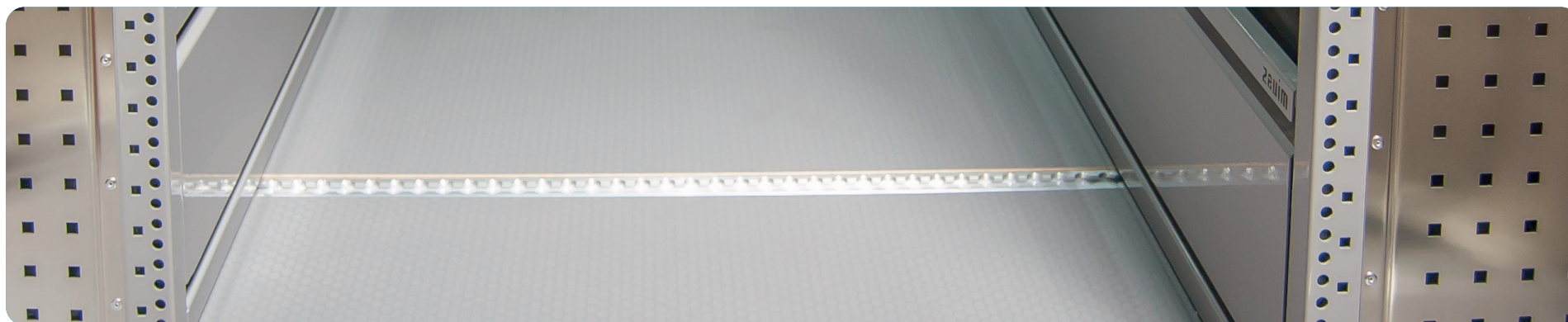



Beschreibung

Preis o.MwSt.;
exkl. Installation



Bodenplatte 9 mm mit anti-rutsch Topcoating 220gr/m2 Farbe braun	€ 208,00
Bodenplatte 12 mm mit anti-rutsch Topcoating 220gr/m2 Farbe braun	€ 219,00
Bodenplatte 12 mm anti-rutsch Topcoating 440 gr/m2 Farbe Grau	€ 283,00
Bodenplatte 12 mm anti-rutsch Topcoating 220gr/m2 Farbe braun inkl. Schienensystem im Boden verspiegelt unter den Dachsäulen	€ 457,00
Bodenplatte 12 mm anti-rutsch Topcoating 440 gr/m2 Farbe grau inkl. Schienensystem im Boden gespiegelt unter den Dachsäulen	€ 512,00
Klebstoff speziell für die Montage auf der Bodenplatte des Fahrzeugs Kartusche 310 ml	€ 18,60
Ladungssicherungsschiene Länge ca. 1,00 m zur Befestigung an den Dachstreben 1	€ 29,85
Zurrgurte 3mtr. komplett mit Klemmschloss und Fittings zum schnellen Ein- und Ausrasten der Ladungssicherungsschienen 2	€ 19,30
Zurrgurte 1mtr. komplett mit Ratsche und Fittings zum schnellen Ein- und Ausrasten der Ladungssicherungsschienen 3	€ 25,30
Zurrgurte 3mtr. komplett mit Ratsche und Fittings zum schnellen Ein- und Ausrasten der Ladungssicherungsschienen	€ 25,50

Das Zubehörprogramm ist umfangreicher als hier dargestellt. Für das umfangreiche Programm möchten wir Sie auf unsere Website verweisen oder Sie erkundigen sich bei einem unserer Vertriebspartner.

Außer die standard Fahrzeugdaten hat das Fahrzeug noch viele, durch Ihnen individuell gewählte Varianten. Um deswegen den richtigen Seitenwandschutz zu bestellen und zu liefern, bitten wir Sie das Inventarformular auf Seite 34 vollständig aus zu füllen mit die Fahrzeugspezifikation wie Ihre Fahrzeug ausgestattet ist. Übergeben Sie dieses Formular zusammen mit Ihre Bestellung von einen Boden oder Wandverkleidungssatz an unsere Vertriebspartner vor Ort damit wir wissen welche variant Sie tatsächlich brauchen und wir produzieren sollen.

SEITENWANDSCHUTZ

Der Zevim Seitenwandschutz schützt das Fahrzeug gegen Stöße und Dellen von innen. Auch sorgt der Seitenwandschutz für ein sauber und hygienisch Fahrzeug. Wie bei den Bodenplatten, verwenden wir bei der Produktion der Zevim Seitenwandverkleidung nur hochwertige Materialien.

Unsere Philosophie dabei ist dabei gleich wie bei alle anderen Produkten in unserer Sortiment: Hochwertige Produkte herstellen zu einem akzeptablen und marktgerechte Preis. Wir sind vielleicht nicht immer die günstigsten aber sicherlich gehören wir zu den besten wenn es sich handelt um Qualität, Passform und art der Produkte.

Holz-Wandverkleidungen zB ohne beschichtung, wo sich in absehbarer Zeit Schimmelpilzen bilden werden Sie nicht in unser Lieferprogramm finden. Dünnes kunststoff verkleidungen verwenden wir dadurch auch nicht. Unsere bedingung ist, dass alle grund- und rohstoffe von hoher qualität sein müssen, um in unseren produkten verarbeitet werden zu können. Leider sind diese hochwertigen Qualitäten oft teurer in der Anschaffung. Aber durch optimales und effizientes Arbeiten versuchen wir dies auszugleichen, um weiterhin sehr wettbewerbsfähig agieren zu können. So profitieren Sie als Kunde optimal: Sehr hohe Qualität zu einem sehr akzeptablen und wettbewerbsfähigen Preis.

Das Lieferprogramm des Seitenwandschutzes und die Himmel/Dachverkleidung besteht aus zwei Materialvarianten zur Auswahl. Diese sind:

1 Der Seitenwandschutz und Himmel/ Dachverkleidung aus Kunststoff:

- 100 % recycelbarer PP-Kunststoff
- Gewicht 1,5 kg/m²
- Leichtes Produkt = weniger Kraftstoffverbrauch
- Beständig gegen die gängigsten Chemikalien, Wasser und Feuchtigkeit

2 Der Seitenwandschutz und der Himmel/ Dachverkleidung aus Holz:

- Hochwertiges 4 mm Sperrholz mit einen PP-Beschichtung
- Farbe grau, RAL 7001
- Gewicht 2,7 kg/m²
- Gute Geräuschunterdrückungseigenschaften
- Hervorragende Temperaturbeständigkeit
- Äußerst beul- und kratzfest
- Die Beschichtung ist beständig gegen die gängigsten Chemikalien, Wasser und Feuchtigkeit

Und natürlich wird, bei der Holzvariant, wieder nur mit Produzenten zusammengearbeitet, die ihre Grundplatten unter FSC-Gütezeichen herstellen. So tragen Sie mit den Kauf einer Zevim Wand- und Dach/Himmelverkleidung für Ihren Firmenwagen auch bei an einen verantwortungsvolle Waldbewirtschaftung.

Auch die Zevim Seitenwand- und Dach/Himmelverkleidung werden komplett CNC gefräst für praktisch alle gängigen Van-Modelle. Diese CNC-gesteuerte Fräsroboter sorgen für eine sehr präzise Passform und Verarbeitung. Je nach Fahrzeugtyp und Ausführung werden die verschiedenen Formen gefräst. Einen kompletten

satz Wandverkleidung besteht oft aus größere Paneele für die linke und rechte Seite. Wo meistens die linke Seite geteilt ist in zwei Teile geteilt ist wegen der Länge. Die Türen und Fenster sind oft einzelnen Paneelen, die pro teil gefertigt werden und mit speziellen Clips befestigt werden. Wie bei den Bodenplatten sind auch die Sets für die Seitenwand- und Dach/Himmelverkleidung komplett mit Montagematerial, Befestigungsclips und Abstandshalter.

Die Montage des Seitenwandschutzes und der Dachhimmel ist eventuel auch wieder von Jeder selbst zu installieren, aber wir beraten auch hier dies zu überlassen durch einen unserer autorisierten Service- Einbaupartner. Sie haben die Erfahrung Fachwissen und Geräte. Deshalb informiere bei ihre Lieferant nach die möglichkeiten und Kosten der Installation. Sie können sich dort auch ausführlich informieren lassen und vielleicht könne unsere Vertiebspartner auch andere Dienstleistungen für Sie erbringen. Die Lieferung der Materialien erfolgt grundsätzlich ab Werk, was bedeutet, dass zusätzliche Versandkosten berechnet werden können.

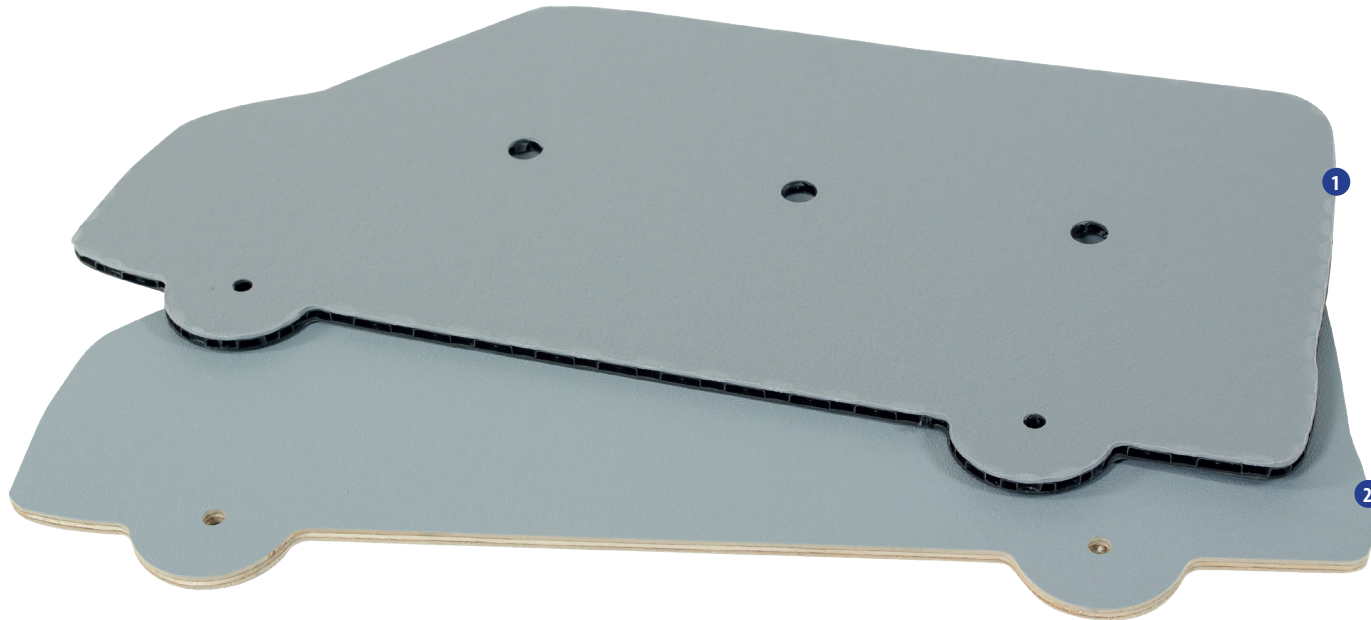

Mitgeliefertes Montagematerial:



Beschreibung

Wandverkleidungsatz 100% recyclebares Kunststoff PP Dicke: 4 mm

Wandverkleidungsatz Sperrholz Dicke: 4 mm

Preis o.MwSt.;
exkl. Installation

€ 276,00

1

€ 306,00

2

Außer die standard Fahrzeugdaten hat das Fahrzeug noch viele, durch Ihnen individuelle gewählte Varianten. Um deswegen den richtigen Seitenwandschutz zu bestellen und zu liefern, bitten wir Sie das Inventarformular auf Seite 34 vollständig aus zu füllen mit die Fahrzeugspezifikation wie Ihre Fahrzeug ausgestattet ist. Übergeben Sie dieses Formular zusammen mit Ihre Bestellung von einen Boden oder Wandverkleidungsatz an unsere Vertriebspartner vor Ort damit wir wissen welche variant Sie tatsächlich brauchen und wir produzieren sollen.

ANTIRUTSCHMATTEN

Ein häufiges Problem ist, dass während Transportieren die Ladung in den Lastwagen oder Lieferwagen nicht richtig gesichert ist und damit eine Situation gefährlich werden kann wegen Verschieben von dieser Last. Von Chaos ganz zu schweigen wenn eine Notbremsung oder ein Ausweichmanöver notwendig ist. Kurz gesagt, unzählige Beispiele, wo die Anti-Rutsch-Matte eine Lösung bieten kann.

1 Produkt mit 1001 Anwendungen

Die Antirutschmatte ist beidseitig verwendbar und hält seine Anti-Rutsch-Funktion bis zu einem sicheren Winkelfast und kann auf jedem Material verwendet werden. Die Antirutschmatte kann auf jedem Gelände eingesetzt werden, wie zB in Werkstatt, in der Fabrik, im Auto, im Wohnmobil, auf dem Boot, zu Hause, im Büro, im Hobbykeller etc etc.

Ein Produkt, das sowohl professionell, als Hobby oder zu Hause verwendet werden kann. Die Anti-Rutsch-Matte ist einfach mit einer Schere oder mit einem Teppichmesser zu kurzen oder in ein bestimmtes Maß zu schneiden.

Auch wird die Anti-Rutschmatte viel verwendet im Fahrzeugeinrichtungsbereich innerhalb der Schubladen oder Regale damit Geräusche

reduziert werden und Materialien geschützt werden gegen Beschädigungen.

Die Antirutschmatten werden entweder als Rollenware geliefert entweder auf bestimmte fertige Maße gefertigt die direkt in die Schubladen oder Regale verwendet werden können. Abweichende Größen sind immer verfügbar. Bitte kontaktieren Sie unsere Vertriebspartner für weitere Informationen.



ANTIRUTSCHMATTEN AUF ROLL, DICHTE STRUKTUR

Dimension B in mm	Artikel Nummer	Preis o.MwSt.
	<i>Rolllänge: 10 mtr</i>	
200	Z-0182-02-0200-010	€ 38,00
250	Z-0182-02-0250-010	€ 53,00
300	Z-0182-02-0300-010	€ 64,00
330	Z-0182-02-0330-010	€ 70,50
350	Z-0182-02-0350-010	€ 74,50
400	Z-0182-02-0400-010	€ 85,00
430	Z-0182-02-0430-010	€ 92,00
450	Z-0182-02-0450-010	€ 96,00
500	Z-0182-02-0500-010	€ 106,50
600	Z-0182-02-0600-010	€ 127,50
800	Z-0182-02-0800-010	€ 170,00
1000	Z-0182-02-1000-010	€ 213,00
1200	Z-0182-02-1200-010	€ 255,50

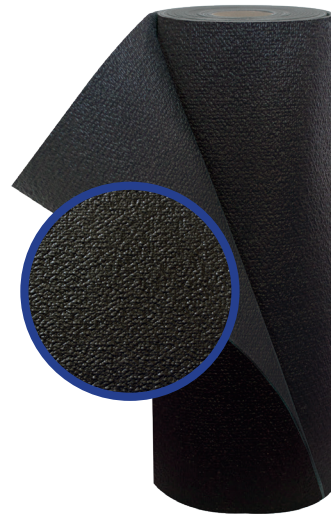



ZUBEHÖR

DIVERSEN

Zusätzlich zur die Zevim Fahrzeugeinrichtung haben wir ein komplettes Sortiment an Zubehör. Dieses Sortiment wird ständig erweitert mit neue Produkten, die zu einem noch mehr beitragen an eine effizientere Nutzung Ihres Firmenwagens, sondern auch zu Ihrer Bequemlichkeit. Ein kleiner Teil dieses Programms Zubehör haben wir in diesem Prospekt dargestellt, aber für das komplette Programm verweisen wir gerne nach unsere Website www.zevim.eu oder fragen Sie unsere Vertriebspartner vor Ort. Sie informieren gerne über das Gesamtprogramm und die möglichkeiten.

Papierdispenser MINI* und MIDI**

Dimension B x D x H mm	Artikel Nummer	Preis o.MwSt.
165 x 185 x 290*	Z-100-01-016.1-029	€ 46,15
260 x 265 x 330**	Z-100-01-026.1-033	€ 57,15



Stuckverpackung papier rollen MINI* und MIDI**

Dimension H x L mm	Artikel Nummer	Preis o.MwSt.
210 x 13000*	Z-101-02-020.1-130-1	€ 4,73
230 x 35000**	Z-101-02-020.1-350-1	€ 11,94



Papier rollen 12x MINI* und 6x MIDI**

Dimension H x L mm	Artikel Nummer	Preis o.MwSt.
210 x 13000*	Z-101-02-020.1-130-12	€ 38,45 (= 12 rollen)
230 x 35000**	Z-101-02-020.1-350-6	€ 59,95 (= 6 rollen)



Handreinigungsdispenser 3 ltr

Beschreibung	Artikel Nummer	Preis o.MwSt.
Handreinigungs-satz bestehend aus 3 ltr Seife, Pumpe und Wandhalter	Z-110-310890.SET	€ 100,10
Pumpe für 3 liter Dose	Z-110-310890	€ 51,98
Wandhalter für 3 liter Dose	Z-110-310890WAND	€ 22,88



Handreinigungsdispenser 1 ltr

Beschreibung	Artikel Nummer	Preis o.MwSt.
Handreinigungs-satz bestehend aus 1 ltr Seife, Pumpe und Wandhalter	Z-110-310879.SET	€ 63,47
Pumpe für Flacon 1 liter	Z-110-310880	€ 27,23
Wandhalter für Flacon 1 liter	Z-110-310879	€ 24,70



Nachfüllpackung Seife für Handreinigung dispensers

Beschreibung	Artikel Nummer	Preis o.MwSt.
Flacon 1 liter	Z-111-310805	€ 11,55
Dosen à 3 liter	Z-111-310806	€ 25,25



Dosenhalter für 2*, 3** oder 4*** Dosen

Dimension B x D x H mm	Artikel Nummer	Preis o.MwSt.
184 x 110 x 150*	ZM-155-01.1-2	€ 26,99
271 x 110 x 150**	ZM-155-01.1-3	€ 28,00
358 x 110 x 150***	ZM-155-01.1-4	€ 29,01



Pur Dosen Halter für 2*, 3** oder 4*** Pur Dosen

Dimension B x D x H mm	Artikel Nummer	Preis o.MwSt.
184 x 146 x 292*	ZM-156-01.1-2	€ 32,54
271 x 146 x 292**	ZM-156-01.1-3	€ 33,54
358 x 146 x 292***	ZM-156-01.1-4	€ 34,55



Kartuschenhalter für 4*, 5** oder 6*** Kartuschen

Dimension B x D x H mm	Artikel Nummer	Preis o.MwSt.
240 x 121 x 215*	ZM-153-01.1-4	€ 26,49
299 x 121 x 215**	ZM-153-01.1-5	€ 27,78
358 x 121 x 215***	ZM-153-01.1-6	€ 29,06



Mini Dosenhalter für 4*, 5** oder 6*** Dosen

Dimension B x D x H mm	Artikel Nummer	Preis o.MwSt.
358 x 96 x 162	ZM-154-01.1-6	€ 29,12



Kannisterhalter inklusiv Kannister (5* oder 10** liter) mit Wasserhahn

Inhalt Kannister	Artikel Nummer	Preis o.MwSt.
5 ltr	ZM-150-05.05-01	€ 95,11
10 ltr	ZM-150-05.10-01	€ 108,21



Kannister

Inhalt Kannister	Artikel Nummer	Preis o.MwSt.
5 ltr	ZM-150-06.02-001.05	€ 29,85
10 ltr	ZM-150-06.02-001.10	€ 42,95



LED LEUCHTEN

Gerade im Winter und am Abend ist eine gute Beleuchtung unerlässlich. Wir haben daher ein kleines und ausgewogenes Programm, das die vorhandene Beleuchtung in Ihrem Fahrzeug ergänzen kann.

Einfach anzuschließen (siehe auch die Installationshinweis auf unserer Website) und mit

dem mitgelieferten Montagematerial einfach zu installieren.

Die LED kann auf 3 verschiedene Arten befestigt werden. Mittels Schrauben, über doppelseitig Klebeband oder über mit beigelieferte Clips. Alle unsere LEDs werden standard geliefert mit einen 3 Meter Anschlusskabel.

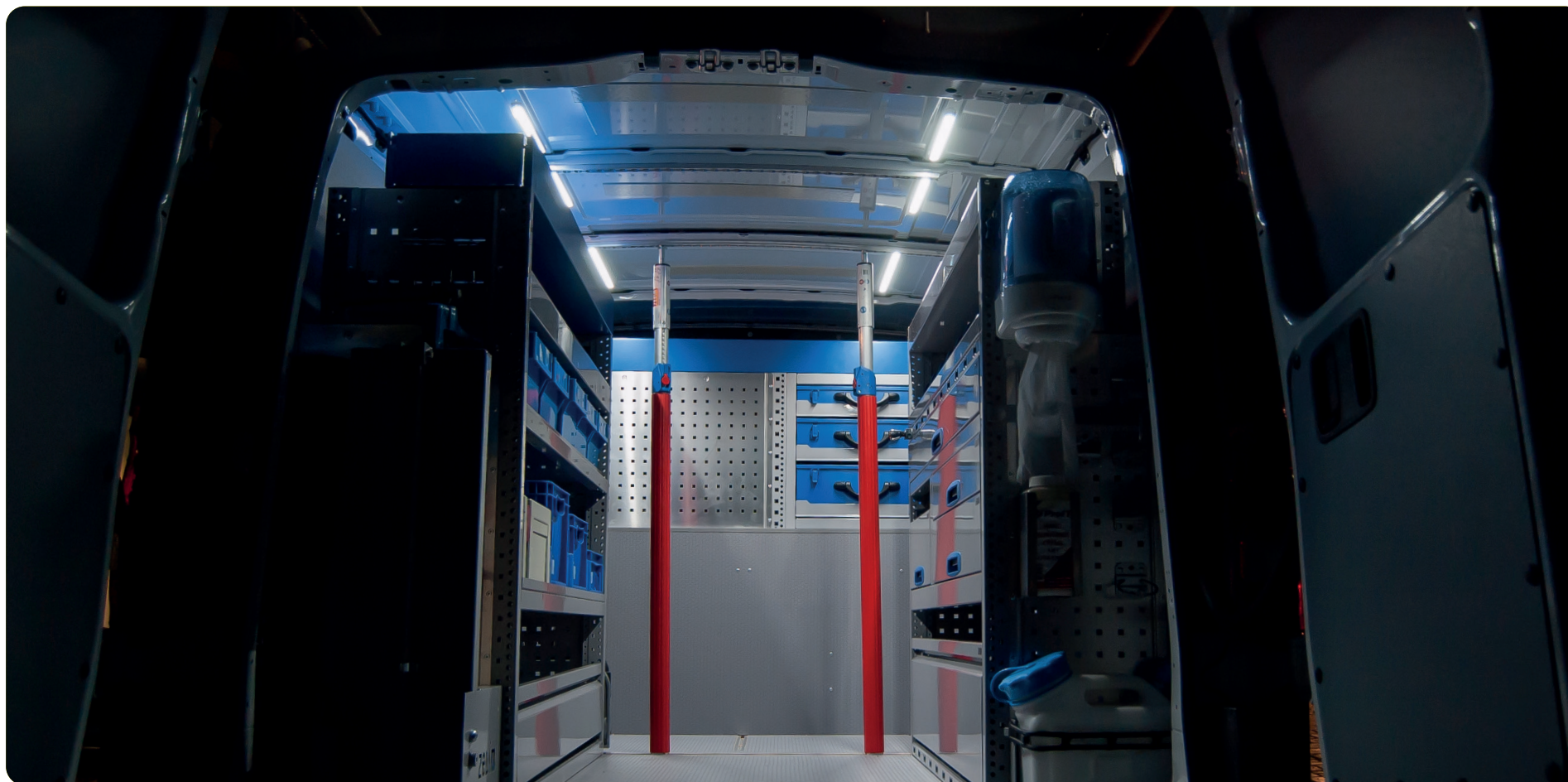

LED LEUCHTEN

Länge in mm	Artikel Nummer	Preis o.MwSt.
300	ZM-163-03.01-0300-01	€ 21,35
500	ZM-163-03.01-0500-01	€ 28,00
1000	ZM-163-03.01-1000-01	€ 47,50

LED 0300 mm inklusive 3 Meter Kabel + Befestigungsmaterial*



LED 0500 mm inklusive 3 Meter Kabel + Befestigungsmaterial*



LED 1000 mm inklusive 3 Meter Kabel + Befestigungsmaterial*



*Die LED-Leuchten können auf drei verschiedene Arten befestigt werden. Mit Clips (siehe Bilder unten), Schrauben und doppelseitigem Klebeband (alles inklusive).



ZUBEHÖR LED LEUCHTEN

Beschreibung	Artikel Nummer	Preis o.MwSt.	
Schalter mit 3 Meter Kabel	ZM-163-03.02-001	€ 18,50	1
PIR-Bewegungsschalter mit 3 Meter Kabel	ZM-163-03.02-006	€ 19,25	2
Verbindungsstecker 180°	ZM-163-03.02-002	€ 4,30	3
Verbindungsstecker 90°	ZM-163-03.02-003	€ 5,80	4
Kabel 3 Meter mit Stecker/Kontra	ZM-163-03.02-004	€ 7,20	5

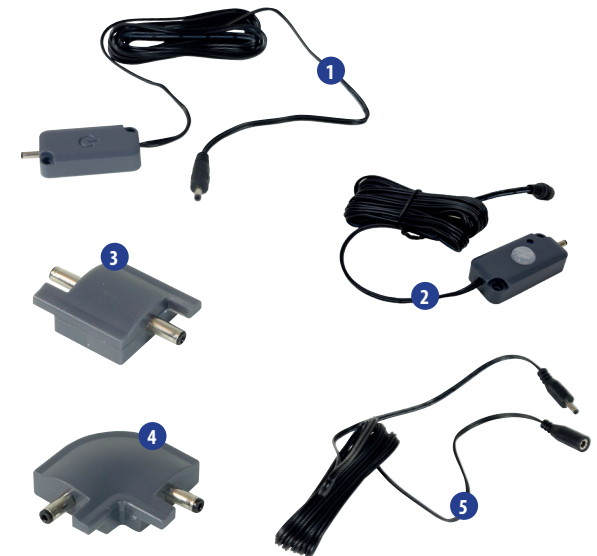



ZUBEHÖR

SCHWERLASTAUSZUG

Die Schwerlast -Auszüge können sehr vielfältig eingesetzt werden. Für das stationieren von zum Beispiel Generatoren, Kompressoren oder anderer schwerer Materialien/Lasten, die standard im Auto als sein sollten aber von außen bedient werden müssen. Außerdem werden diese Schwerlast Auszüge oft genutzt in Pick-ups und 4x4 wagen, so dass die Transportmaterialien von außerhalb des Fahrzeugs verwendet werden können.

Die Vorteile der Schwerlastauszüge:

- Kugellagerung.
- Bis zu 200 kg Belastung.
- Bis zu ca. 73% ausziehbar.
- Bequem, um einfache schwere Materialien in oder aus dem Fahrzeug zu heben.
- Einfach zu kombinieren mit den System Komponenten.
- Mit einer Holzplatte auch als eine ausziehbare Werkbank zu nutzen.

STAHLN SCHWERLASTAUZUG AUSZIEHBAR

Dimension L in mm	Artikel Nummer	Preis o.MwSt.
	Breite 360 mm	
760	ZM-145-036.1-076006	€ 322,50
1014	ZM-145-036.1-101006	€ 360,50
1267	ZM-145-036.1-126006	€ 367,50
1521	ZM-145-036.1-152006	€ 395,00



Dimension L in mm	Artikel Nummer	Preis o.MwSt.
	Breite 460 mm	
760	ZM-145-046.1-076006	€ 339,00
1014	ZM-145-046.1-101006	€ 365,00
1267	ZM-145-046.1-126006	€ 380,00
1521	ZM-145-046.1-152006	€ 399,50



Dimension L in mm	Artikel Nummer	Preis o.MwSt.
	Breite 760 mm	
760	ZM-145-076.1-076006	€ 353,50
1014	ZM-145-076.1-101006	€ 450,00
1267	ZM-145-076.1-126006	€ 508,50
1521	ZM-145-076.1-152006	€ 586,00



ZUBEHÖR

SORTIMENTSKOFFER MIT EINSÄTZEN

Sortimentskoffer (mit oder ohne Kunststoffeinsätzen) sind entworfen für Lagerung von Befestigungsmaterialien oder kleinen Hilfsmitteln. Die robusten Stahl (pulverbeschichtet) Sortimentskoffer haben auf der Innenseite des Deckels einen Kunststoffschaum. Somit sind die Einsätze richtig geschützt und abgedeckt. Die Sortimentskoffer sind in der Standardgröße von 440 x 330 mm und sind in der Höhe in vier Größen (66, 100, 130 und 170 mm) verfügbar. Der Sortimentskoffer mit einer Höhe von 170 mm (für die Lagerung von kleineren, oft elektrisch (Hand) Werkzeugen) ist nur leer lieferbar ohne Verteilung.

SORTIMENTSKOFFER KUNSTSTOFF

Dieser Sortimentskoffer ist komplett aus Kunststoff gefertigt. Der Boden des Sortimentskastens, der Griff und die Verschlüsse bestehen aus glasfaserverstärktem ABS; Der transparente Deckel aus schlagfestem Polycarbonat. Damit ist dieser Koffer gerade für den professionellen Einsatz entwickelt und geeignet. Die Kunststoffeinsätze sind sowohl im Boden als auch im Deckel fixiert. Dadurch wird ein Verrutschen der Einsätze beim Transport und Tragen verhindert. Auch nicht, wenn einige Einsatzboxen entfernt sind.

Der Deckel schließt zudem so, dass Materialien, die sich in den Einsatzboxen befinden, nicht in andere Einsatzboxen verspringen können. Nicht einmal die kleinsten Teile...

Das erspart viel Ärger und Zeitverlust, Teile wieder zu trennen

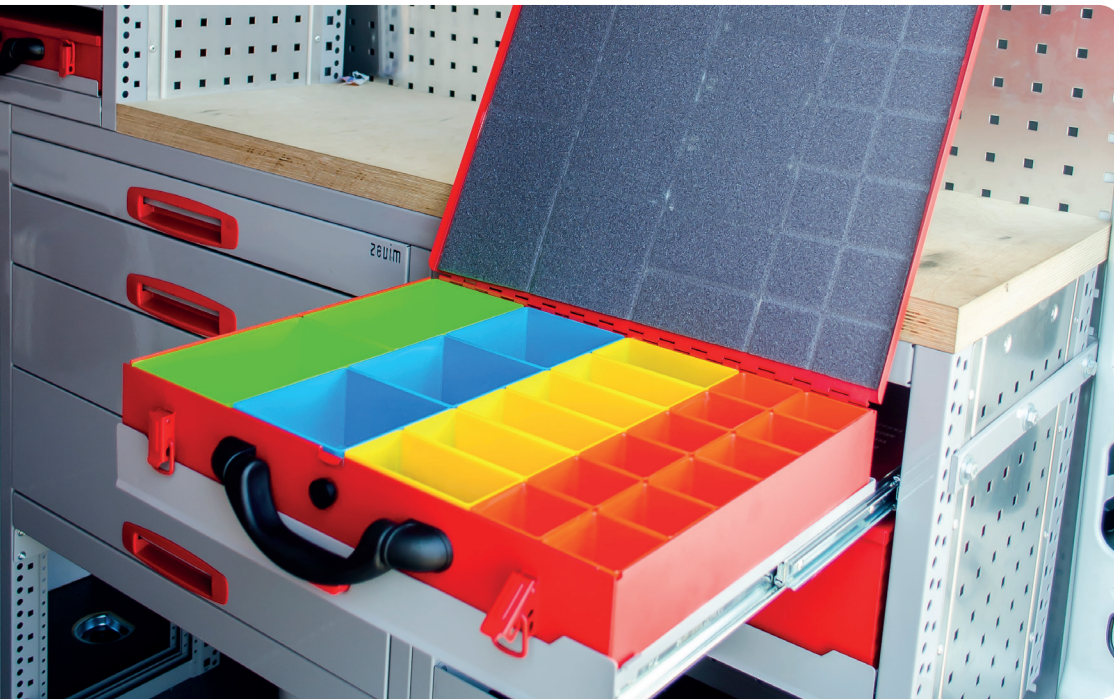

SORTIMENTSKOFFER MIT EINSÄTZEN

Dimension B x D x H mm	Anzahl Einsätzen	Artikel Nummer	Farbe Koffer	Preis o.MwSt.
440 x 330 x 66	leer	ZM-115-044.1-033066-00	● ●	€ 42,00
	8x ●	ZM-115-044.1-033066-08	● ●	€ 55,92
	12x ●	ZM-115-044.1-033066-12	● ●	€ 58,92
	12x ● 6x ● 3x ● 2x ●	ZM-115-044.1-033066-23	● ●	€ 66,81
	24x ●	ZM-115-044.1-033066-24	● ●	€ 68,64
	48x ●	ZM-115-044.1-033066-48	● ●	€ 83,76



Dimension B x D x H mm	Anzahl Einsätzen	Artikel Nummer	Farbe Koffer	Preis o.MwSt.
440 x 330 x 100	leer	ZM-115-044.1-033100-00	● ●	€ 46,85
	12x ● 9x ● 6x ●	ZM-115-044.1-033100-27	● ●	€ 67,30
	12x ● 6x ● 9x ● 2x ● 3x ●	ZM-115-044.1-033100-32	● ●	€ 64,90
	12x ● 30x ● 3x ● 2x ●	ZM-115-044.1-033100-47	● ●	€ 76,60



Dimension B x D x H mm	Anzahl Einsätzen	Artikel Nummer	Farbe Koffer	Preis o.MwSt.
440 x 330 x 130	leer	ZM-115-044.1-033130-00	● ●	€ 49,55
	12x ● 9x ● 6x ●	ZM-115-044.1-033130-27	● ●	€ 75,06
	12x ● 6x ● 9x ● 2x ● 3x ●	ZM-115-044.1-033130-32	● ●	€ 78,15
	24x ● 12x ● 6x ● 4x ●	ZM-115-044.1-033130-46	● ●	€ 89,80
	12x ● 30x ● 3x ● 2x ●	ZM-115-044.1-033130-47	● ●	€ 87,72



SORTIMENTSKOFFER MIT VARIABLE EINTEILUNG

Dimension B x D x H mm	Artikel Nummer	Preis o.MwSt.
440x330x066	ZM-117-044.1-033066.01	€ 70,41
440x330x100	ZM-117-044.1-033100.01	€ 78,71
440x330x130	ZM-117-044.1-033130.01	€ 83,36
440x330x170	ZM-117-044.1-033170.01	€ 91,52



KUNSTSTOFF SORTIMENTSKOFFER

Dimension B x D x H mm	Anzahl Einsätzen	Artikel Nummer	Preis o.MwSt.
440 x 330 x 066	12x ● 6x ● 3x ● 2x ●	ZM-0115-K-01-066-113	€ 46,35
440 x 330 x 066	6x ●	ZM-0115-K-01-066-110	€ 53,30
440 x 330 x 066	8x ●	ZM-0115-K-01-066-111	€ 42,50
440 x 330 x 066	12x ●	ZM-0115-K-01-066-112	€ 43,45
440 x 330 x 066	24x ●	ZM-0115-K-01-066-114	€ 47,50
440 x 330 x 066	48x ●	ZM-0115-K-01-066-115	€ 51,85



WERKBANKEN

Werkbänke auf dem ein Schraubstock platziert werden kann, sind in verschiedenen Versionen lieferbar. Wir liefern die ausziehbare Werkbank montiert innerhalb der Seitenteile und wir liefern verschiedene Werkbänke anmontiert an das hintere Seitenteil. Die separat zu montierenden Werkbänke sind auch wieder in mehreren Versionen verfügbar (mit Gasfeder einstellbar Stativ).

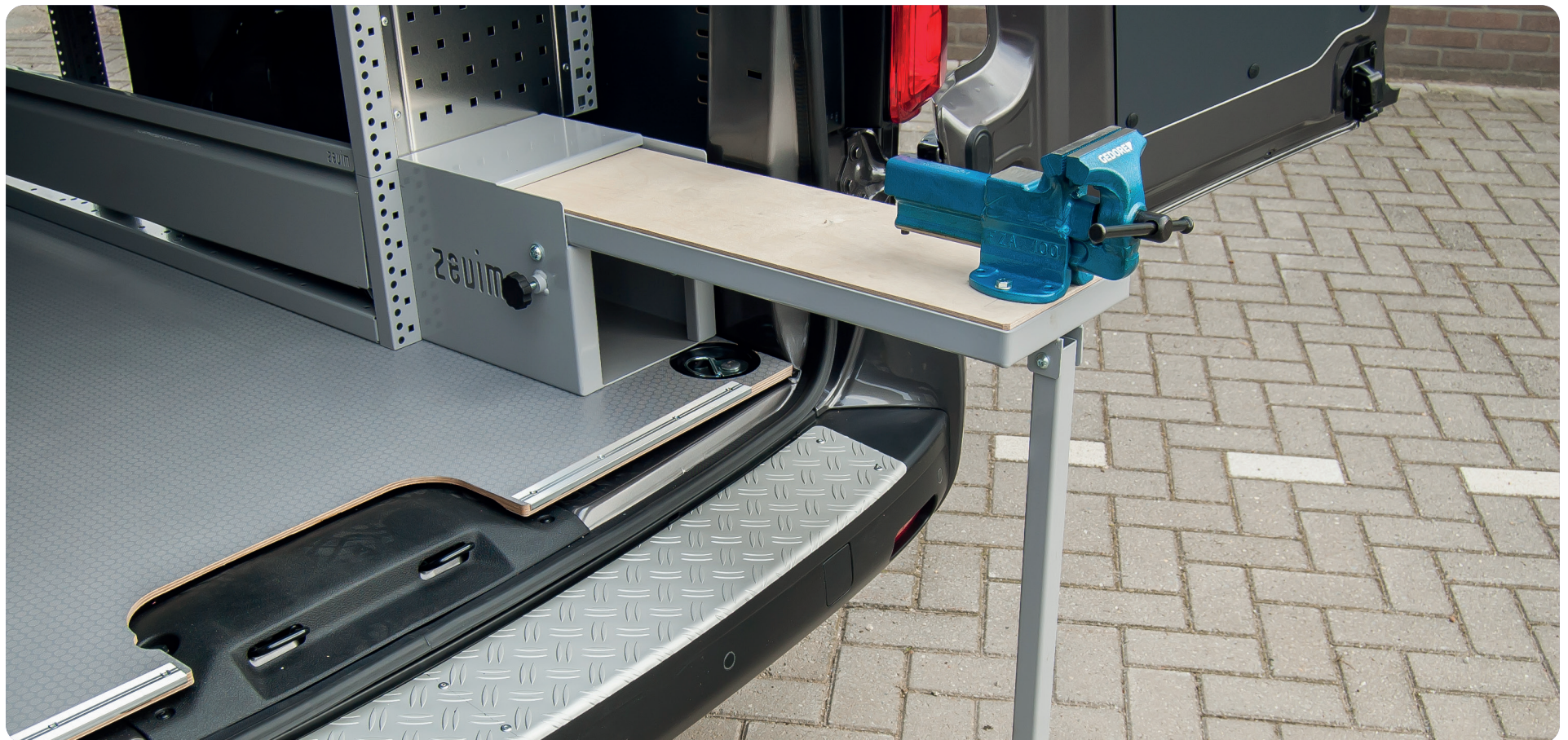

KLAPPBARE WERKBANKEN (MIT GASSFEDER)

Beschreibung	Artikel Nummer	Preis o.MwSt.
Klappbare Werkbanken (mit Gaßfeder)	ZM-147-K.GV01-01	€ 394,76



KLAPPBARE WERKBANKEN (MIT EINSTELLBAR STATIV)

Beschreibung	Artikel Nummer	Preis o.MwSt.
Klappbare Werkbanken (mit einstellbar Stativ)	ZM-147-K-01-02	€ 358,83
Erhöhung für Klappbare Werkbank mit einstellbar Stativ	ZM-147-K-01-02.01	€ 89,71



FIRMENDATEN

Name der Firma	:	Telefon mobil	:
Adresse	:	E-mail	:
Plz + Ort	:	Website	:
Ansprechpartner	:	Branche	:
Telefon Büro	:	Service-/Einbaupartner	:

FAHRZEUGDATEN

Fahrzeugmarke	:	Schiebetür(en)		Einstieg Schiebetüren überbauen (ID)
Type Fahrzeug	:	<input type="checkbox"/> Nein		<input type="checkbox"/> Nein, standard mit Einstieg behalten
Radstand/ Baujahr	:	<input type="checkbox"/> Links (SDL)		<input type="checkbox"/> Ja, Schiebetür links (SDL)
Länge(L)	:	<input type="checkbox"/> L1 <input type="checkbox"/> L2 <input type="checkbox"/> L3 <input type="checkbox"/> L4	<input type="checkbox"/> Rechts (SDR)		<input type="checkbox"/> Ja, Schiebetür rechts (SDR)
Höhe(H)	:	<input type="checkbox"/> H1 <input type="checkbox"/> H2 <input type="checkbox"/> H3 <input type="checkbox"/> H4	<input type="checkbox"/> Links+Rechts (SDLR)		<input type="checkbox"/> Ja, Schiebetüren links+rechts (SDLR)
Doppel Kabine			Gewünschte Farbe Fahrzeuginrichtung		Airlineschienen in Boden (LVR04) und unter dachstreben
<input type="checkbox"/> Ja, Marke	:	<input type="checkbox"/> Grau / Rot <input type="checkbox"/> Grau / Blau		<input type="checkbox"/> Ja <input type="checkbox"/> Nein
<input type="checkbox"/> Nein			Gewünschte Farbe Boden		Kunststoff Radkasteschutz anwesend?
Antrieb			<input type="checkbox"/> Braun (B) <input type="checkbox"/> Silber Grau (G)		<input type="checkbox"/> Ja <input type="checkbox"/> Nein
<input type="checkbox"/> FWD <input type="checkbox"/> RWD <input type="checkbox"/> AWD/4WD			Gewünschte dicke Boden		Kunststoff profil beim hintertüren anwesend?
Hintenseite Fahrzeug			<input type="checkbox"/> 9 mm <input type="checkbox"/> 12 mm		<input type="checkbox"/> Ja <input type="checkbox"/> Nein
<input type="checkbox"/> Türen (AD) <input type="checkbox"/> Klappe (AK)			Gewünschtes material Wandverkleidung		Hinterachsen
			<input type="checkbox"/> Wandverkleidung Holz 4 mm (Grau beschichtet RAL 7001)		<input type="checkbox"/> Einzelreifen (EL) <input type="checkbox"/> Zwillingsreifen (DL)
			<input type="checkbox"/> Wandverkleidung kunststoff 4,0 mm (Grau)		



zevim

BEDRIJFSWAGENINRICHTING
VEHICLE RACKING SOLUTIONS
AMÉNAGEMENT DE VÉHICULES
FAHRZEUGEINRICHTUNGEN

HAUPTSITZ & VERTRIEB EUROPA

Zevim bedrijfswageninrichting bv

Nobelstraat 12

NL 6902 PH Zevenaar

Telefon: 00 31 (0)316 - 52 78 64

E-Mail: info@zevim.nl

WWW.ZEVIM.NL

WWW.ZEVIM.EU

WWW.ZEVIM.DE

Vertriebspartners / Einbau-Servicestations